

DEXP

РУКОВОДСТВО ПОЛЬЗОВАТЕЛЯ

Уважаемый покупатель!

Благодарим Вас за выбор продукции, выпускаемой под торговой маркой DEXR. Мы рады предложить Вам изделия, разработанные и изготовленные в соответствии с высокими требованиями к качеству, функциональности и дизайну. Перед началом эксплуатации прибора внимательно прочитайте данное руководство, в котором содержится важная информация, касающаяся Вашей безопасности, а также рекомендации по правильному использованию прибора и уходу за ним. Позаботьтесь о сохранности настоящего Руководства, используйте его в качестве справочного материала при дальнейшем использовании прибора.

Содержание

| | |
|---|-----------|
| Меры предосторожности..... | 3 |
| Рекомендации по работе с батареей..... | 4 |
| Знакомство с устройством..... | 6 |
| Схема устройства..... | 6 |
| Схема установки SIM/SD карт в устройство..... | 6 |
| Меню..... | 7 |
| Сообщения..... | 7 |
| Профили..... | 7 |
| Мультимедиа..... | 7 |
| Приложения..... | 8 |
| Bluetooth..... | 8 |
| Мои файлы..... | 8 |
| Настройки..... | 8 |
| Контакты..... | 9 |
| Журнал звонков..... | 9 |
| Дополнительная информация..... | 10 |

Меры предосторожности

ВАЖНО! Пожалуйста, прочитайте эти инструкции внимательно и следуйте им в любых ситуациях.

Безопасное вождение

Строго не рекомендуется использовать мобильный телефон во время вождения. Пожалуйста, используйте гарнитуру «хэндс-фри» для важных звонков.

Выключайте телефон во время полета

Помехи, вызванные мобильным телефоном, могут повлиять на безопасность полета, поэтому использование телефона в самолете опасно и противозаконно. Пожалуйста, убедитесь, что мобильный телефон выключен, когда вы находитесь в самолете.

Выключайте телефон в зоне взрывных работ

Вы должны строго соблюдать все соответствующие законы и нормативные акты, выключать телефон в зоне взрывных работ.

Выключайте телефон в опасных зонах

Выключайте телефон, когда вы находитесь рядом с легковоспламеняющимися и химическими веществами.

В больнице

Когда вы находитесь в больнице, вы должны соблюдать соответствующие правила. Убедитесь, что ваш телефон выключен, когда вы находитесь рядом с медицинским оборудованием. Любое устройство с беспроводной передачей данных, включая мобильный телефон, может вызвать помехи в работе. Если вы не уверены, можно ли использовать телефон, проконсультируйтесь с врачом или поставщиком оборудования.

Помехи

Все помехи, вызываемые беспроводным оборудованием, могут повлиять на работу устройства.

Квалифицированное обслуживание

Ремонт данного устройства должен производиться только квалифицированным специалистом. В случае попыток самостоятельного ремонта гарантийные обязательства продавца могут быть аннулированы.

Аксессуары и батарея

С этим телефоном могут использоваться только одобренные производителем аксессуары и батарея.

Среда использования

Телефон нужно использовать в нормальной окружающей среде. Абсолютно запрещено подвергать телефон высокой температуре (свыше 60 градусов по Цельсию), например, около окна, подвергая устройство воздействию прямых солнечных лучей. Протирайте чуть влажной тряпкой из антистатической ткани.

Экстренные вызовы

Убедитесь, что ваш телефон включен, наберите номер экстренного вызова 112, позвонив, сообщите оператору свое местоположение, не прерывайте звонок без разрешения оператора.

Важно: любой мобильный телефон может быть вне зоны доступа. Кроме этого некоторые сети вообще не поддерживают экстренный вызов 112. Поэтому связь в экстренных ситуациях (например, оказание медицинской помощи) не должна полностью зависеть от мобильных телефонов. Вы можете обратиться к оператору связи за дополнительной информацией.

Примечания

- Все скриншоты и изображения, приведенные в данном руководстве по эксплуатации, могут отличаться от реальности.
- Приведенные ниже инструкции так же могут отличаться от действительности в зависимости от установленной версии программного обеспечения на вашем телефоне.
- Если не указано иного, подразумевается, что все ваши действия начинаются с домашнего экрана.

Рекомендации по работе с литий содержащей аккумуляторной батареей (Li-pol/Li-ion)

1. Используйте только оригинальное зарядное устройство.

Способность заряда/разряда аккумуляторной батареи (далее по тексту – «аккумуляторная батарея») управляется встроенным в неё контроллером. Крайне противопоказаны принудительные режимы "быстрой зарядки" во внешних зарядных устройствах для аккумуляторных батарей, т. к. токи заряда и разряда ограничены.

У аккумуляторных батарей отсутствует так называемый "эффект памяти". Начинать разряжать/заряжать аккумуляторную батарею можно с любого уровня заряда. В большинстве устройств стоит ограничение по степени заряда/разряда - контроллер может не позволить заряжать аккумуляторную батарею, если, например, заряд уже более 90%. Также он не позволит полностью разрядить аккумуляторную батарею, препятствуя выходу из строя её элементов.

Даже если работа устройства (ноутбук, планшетный ПК, смартфон и т. д.) осуществляется посредством электрической сети - хотя бы раз в месяц, аккумуляторная батарея должна проходить полный цикл заряда/разряда (до появления сообщения о низком заряде). Нельзя доводить аккумуляторную батарею до полной разрядки. Аккумуляторная батарея быстро деградирует при длительном хранении в разряженном состоянии. Если это всё-таки произошло, сразу же установите её на зарядку.

Аккумуляторная батарея теряет заряд, даже если она хранится отдельно от устройства. Саморазряд составляет около 5% в месяц. Аккумуляторные батареи по своему строению недолговечны и постоянно деградируют вне зависимости от того, эксплуатируются они или нет. Данная деградация тем интенсивней, чем выше температура, и чем дальше величина заряда от "оптимального" (с точки зрения сохранности), который принято считать равным 40%. Другими словами, если аккумуляторная батарея не используется, то имеет смысл держать заряд на уровне 40-50%.

Если аккумуляторная батарея находится в разряженном состоянии 2 недели и более, то происходит необратимый процесс потери ёмкости в её элементах, следствием чего является выход из строя самой аккумуляторной батареи.

2. Соблюдайте температурный режим.

Аккумуляторные батареи должны храниться в заряженном состоянии при температуре от +15 °C до +35 °C. Аккумуляторные батареи плохо переносят длительную эксплуатацию при очень высоких (выше 40 °C) и очень низких (ниже -10 °C) температурах окружающей среды. Нельзя оставлять аккумуляторную батарею под прямыми солнечными лучами.

3. Не разбирать, не сжигать, не использовать аккумуляторные батареи со следами повреждений.

Ни в коем случае нельзя самостоятельно разбирать аккумуляторные батареи и заряжать их элементы. В случае необходимости обращайтесь в авторизованный сервисный центр. Прокол или смятие элементов может привести к внутреннему короткому замыканию с последующим возгоранием и взрывом. Расплавление лития от высокой температуры может также привести к взрыву. При разгерметизации внутрь элемента может попасть вода или сконденсироваться атмосферная влага, что может привести к реакции с выделением водорода и возгоранию.

Посмотреть текущее состояние аккумуляторной батареи можно, например, на её индикаторе состояния, который есть практически в каждом устройстве (можно уточнить его местонахождение и принцип работы при покупке). Будьте осторожны: поврежденные аккумуляторные батареи могут выделять вредные вещества.

Если аккумуляторная батарея сменная (съёмная), при обнаружении проблем с её работоспособностью следует обратиться в сервисный центр (см. гарантийный срок в гарантийном талоне).

Если аккумуляторная батарея несъёмная (является неотъемлемой частью устройства), гарантийный срок на неё равен гарантийному сроку на само устройство. Необходимо также обратиться в авторизованный сервисный центр.

Чем раньше Вы отдадите неисправную аккумуляторную батарею в ремонт, тем больше вероятность, что она может быть восстановлена с наименьшими затратами.

ВНИМАНИЕ: Время работы аккумуляторной батареи зависит от настроек сети и многих других факторов (яркость LCD дисплея и т.д.); действительное время работы может не совпадать с указанным. Аккумуляторная батарея допускает ограниченное число циклов зарядки и по прошествии некоторого времени может потребовать замены (Условия ограниченной гарантии на аккумуляторную батарею смотрите в гарантийном талоне). Время работы аккумуляторной батареи зависит от режима использования и настроек.

Знакомство с устройством

Схема устройства



1. Разговорный динамик.
2. Левая клавиша.
3. Правая клавиша.
4. Навигационные клавиши.
5. Клавиша ОК.
6. Клавиша «Вызов».
7. Клавиша «Отмена».
8. Цифровая клавиатура.
9. Камера.
10. Динамик.

Схема установки SIM/SD карт в устройство

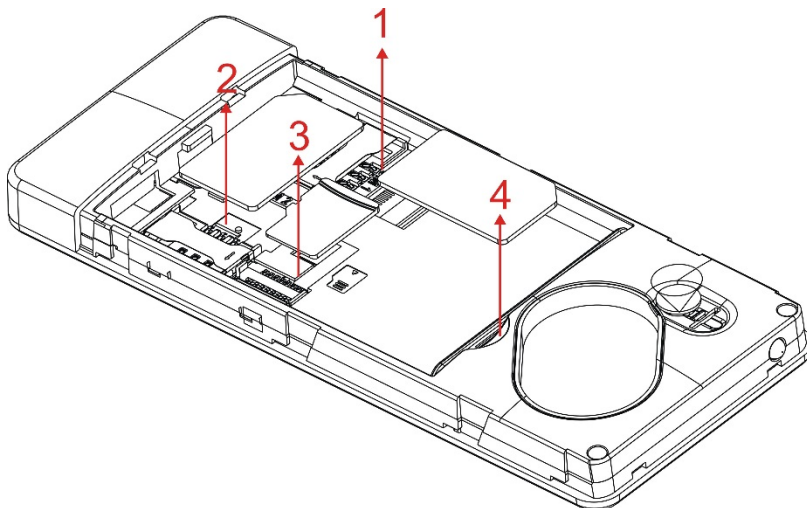

1. Разъём для SIM 1.
2. Разъём для SIM 2.
3. Разъём для SD-карты.
4. Выемка для извлечения батареи.

Меню

Сообщения

Если память телефона переполнена – вы получите уведомление об этом. Для продолжения нормальной работы вам нужно удалить лишние сообщения. Вам также доступна функция уведомления о доставленных сообщениях.

Написать сообщение

В этом интерфейсе вы можете набирать текст для новых сообщений.

Входящие сообщения

В этом интерфейсе отображаются все входящие сообщения.

Исходящие сообщения

В этом интерфейсе отображаются все исходящие сообщения.

Черновики

В этом интерфейсе отображаются все неотправленные сообщения.

Отправленные сообщения

В этом интерфейсе отображаются все отправленные сообщения.

Шаблоны

В этом интерфейсе отображаются шаблоны для часто используемых сообщений.

Профили

Вы можете выбрать подходящий профиль для своего телефона: на улице, в помещении, беззвучный, общий и вибрация. Когда вы подключаете наушники к телефону, телефон автоматически переходит в режим работы с наушниками; при подключении Bluetooth-гарнитуры автоматически активируется режим Bluetooth.

Мультимедиа

Аудиоплеер

Вы можете использовать телефонный аудиопроигрыватель для воспроизведения звуковых файлов. Переход между звуковыми файлами, пауза и воспроизведение осуществляются с помощью клавиши ОК и навигационных клавиш «влево» и «вправо». Регулируйте громкость навигационными клавишами «вверх» и «вниз».

Диктофон

Телефон поддерживает запись в форматах WAV и AMR. Если использовать WAV, то время записи будет чуть больше.

Запись телефонных разговоров

Данная модель сотового телефона также имеет встроенную функцию записи разговора диалога с собеседником. Данная функция не активирована по умолчанию. Чтобы начать запись разговора, выберите опцию «Запись» на экране во время разговора.

Чтобы остановить запись, выберите «Остановить».

ВНИМАНИЕ: Согласно Законодательству РФ (23 Конституции РФ гражданам России гарантируется право на тайну телефонных переговоров. Статья 32 Федерального закона "О связи"), компания-производитель не несет ответственности за использование данной функции пользователем. Пожалуйста, удостоверьтесь в согласии Вашего собеседника с записью разговора перед включением данной функции.

FM радио

Вы можете использовать свой телефон для прослушивания радио. Подключите наушники, которые будут служить в качестве антенны.

Приложения

- Будильник
- Меню оператора

С помощью меню оператора вы можете получить доступ ко множеству различных услуг и рассылок, предоставляемых вашим оператором сотовой связи. Пожалуйста, обратитесь к поставщику услуг или соответствующей инструкции по эксплуатации для получения детальной информации.

Bluetooth

Функция Bluetooth необходима для подключения аудиогарнитуры, передачи и приема данных.

Мои файлы

Вы можете управлять файлами в этом меню, копировать, перемещать и удалять файлы как в памяти телефона, так и на карте памяти. Все папки отображены в виде каталога. Вы также можете форматировать карту памяти, однако помните, что это приведет к утрате всей имеющейся информации.

Настройки

Настройка вызовов

Переадресация вызовов: вы можете настроить переадресацию вызовов со своего телефона на другой номер.

Запрет вызовов: вы можете запретить все исходящие или входящие вызовы.

Скрыть номер: вы можете скрыть номер от определения абонентом.

Дополнительно: вы можете настроить напоминания о звонках, автоматический набор номера, сброс вызова и ответ по SMS, запись голоса.

Настройки телефона

Время и дата: установка даты и времени, выбор формата отображения даты и времени.

Язык: выбор языка меню и ввода.

Автоматическое включение и выключение: вы можете выбрать время для автоматического выключения.

Информация о заряде батареи: показывает текущий уровень заряда батареи в %.

Восстановить настройки по умолчанию: сброс настроек к их заводским значениям. Пароль по умолчанию: 1234

Экран

Вы можете выбрать обои и анимацию при включении, настроить яркость экрана, установить время отключения подсветки клавиш клавиатуры и установить время автоматической блокировки телефона.

Безопасность

PIN: Вы можете включить проверку PIN кода при включении телефона. Если вы введете PIN неверно несколько раз, то вам потребуется ввести PUK код. Обратитесь к руководству пользователя для вашей SIM карты за более подробной информацией. Вы можете самостоятельно сменить PIN.

Блокировать телефон: вы можете включить блокировку телефона в целях защиты от несанкционированного использования. Пароль по умолчанию 1234. Этот же пароль используется для защиты личной информации.

Черный список: вы можете внести некоторых абонентов в черный список, запретив им все входящие вызовы и SMS.

Соединение

Свяжитесь с поставщиком услуг сотовой связи для дополнительной информации.

Выбор сети: вы можете настраивать сотовую связь, выбирать автоматический или ручной способ поиска сети.

GPRS: доступ к мобильному Интернету.

Контакты

Мобильный телефон может хранить до 300 телефонных номеров. Количество телефонных номеров, которые сохраняются на SIM-карте зависит от емкости SIM-карты. Телефонные номера, сохраненные в мобильном телефоне и в SIM-карте, образуют телефонную книгу. Вы можете создавать новые контакты, удалять, отправлять контакты другим абонентам.

Журнал звонков

Пропущенные звонки: информация о непринятых вызовах. Вы можете позвонить абоненту, нажав клавишу «Вызов». Вы также можете отправить сообщение, выбрав номер и опцию «Отправить сообщение».

Исходящие вызовы: информация об исходящих вызовах. Вы можете позвонить абоненту, нажав клавишу «Вызов». Вы также можете отправить сообщение, выбрав номер и опцию «Отправить сообщение».

Отклоненные вызовы: информация об отклоненных вызовах. Вы можете позвонить абоненту, нажав клавишу «Вызов». Вы также можете отправить сообщение, выбрав номер и опцию «Отправить сообщение».

Вы можете полностью очистить журнал звонков, удалив все записи.

Вам также доступна статистика о времени звонков, датах. Статистика расхода трафика GPRS тоже отображается в этом интерфейсе.

Дополнительная информация

Производитель: Шэньчжэнь Динтаида Технолоджи Ко., Лтд.
Западная промзона, зд. 41, Чанчжэнь Виллэдж, новый р-н Гуанмин, г. Шэньчжэнь, Китай.

Импортер: ООО «Агат»,
690068, Приморский край, г. Владивосток, пр-т 100 лет Владивостоку, 155, корп. №3.

Спецификации и информация о продукте могут быть изменены без уведомления пользователя.
Фактический интерфейс устройства может отличаться от представленного в данном руководстве.

Адрес в интернете:

www.dexp.club

Товар изготовлен: _____

www.dexp.club