

**DEXP**

**РУКОВОДСТВО ПОЛЬЗОВАТЕЛЯ**

**Сотовый телефон**

**Larus V6**

## ***Уважаемый покупатель!***

Благодарим Вас за выбор продукции, выпускаемой под торговой маркой «DEXP». Мы рады предложить Вам изделия, разработанные и изготовленные в соответствии с высокими требованиями к качеству, функциональности и дизайну. Перед началом эксплуатации телефона внимательно прочитайте данное руководство, в котором содержится важная информация, касающаяся Вашей безопасности, а также рекомендации по правильному использованию телефона и уходу за ним. Позаботьтесь о сохранности настоящего руководства, используйте его в качестве справочного материала при дальнейшем использовании телефона.

## ***Информация о безопасности***

### ***Безопасность дорожного движения***

Ни в коем случае не используйте мобильный телефон во время управления автомобилем. Для совершения звонков используйте гарнитуру.

### ***Безопасность на воздушном судне***

Не пользуйтесь телефоном, когда находитесь на борту воздушного судна. Сигналы мобильной сети могут создавать помехи для системы навигации.

### ***Отключение телефона в опасных зонах***

Выключайте телефон в местах с потенциально взрывоопасной атмосферой или в местах, где присутствуют легковоспламеняющиеся объекты (например, на заправочных станциях, складах топлива, а также на химических заводах).

### ***Соблюдение специальных правил***

Соблюдайте правила пользования телефоном в больницах и других общественных местах. Обратите внимание на то, что телефон может создавать помехи для медицинского оборудования (например, слуховых аппаратов).

### ***Обслуживание***

Никогда не пытайтесь самостоятельно разбирать или ремонтировать телефон. Это должно выполнять лицо, имеющее специальное разрешение. Нарушение данного условия отменяет гарантийные обязательства.

### ***Соединение с другими устройствами***

Перед тем как подключать телефон к какому-либо устройству, внимательно ознакомьтесь с инструкцией. Ни в коем случае не подключайте к телефону никакое не предназначенное для этого оборудование.

### ***Экстренный вызов***

Для совершения экстренного вызова убедитесь в том, что телефон включен и находится в зоне действия сети какого-либо оператора, а функция звонка активна. Таким же образом, как набираете обычный номер телефона для звонка, наберите номер для экстренного вызова 112 и нажмите кнопку вызова. Объясните сотруднику экстренной службы, где вы находитесь и что с вами случилось.

## Рекомендации по использованию литий содержащей аккумуляторной батареи (Li-pol/Li-ion)

Уважаемый пользователь! Обращаем Ваше внимание, что приобретённое Вами устройство использует в своём составе аккумулятор на основе лития в качестве источника питания. Пожалуйста, внимательно ознакомьтесь с нижеуказанной информацией. Она поможет Вам продлить срок службы вашего аккумулятора и предотвратить нежелательные последствия при его эксплуатации.



### Естественный износ АКБ

При длительном хранении и использовании устройства, аккумулятор (далее по тексту – «АКБ») имеет свойство терять заряд и ёмкость. В период использования устройства, можно ожидать, что после 300 циклов заряда-разряда (примерно год использования устройства), ёмкость АКБ может снизиться до 80 % от номинальной. Ёмкость АКБ после 400 заряд – разрядных циклов может снизиться до 60 % от номинальной ёмкости.

Частичное снижение ёмкости в указанных пределах и временных периодах - это естественный износ АКБ, который не является дефектом.

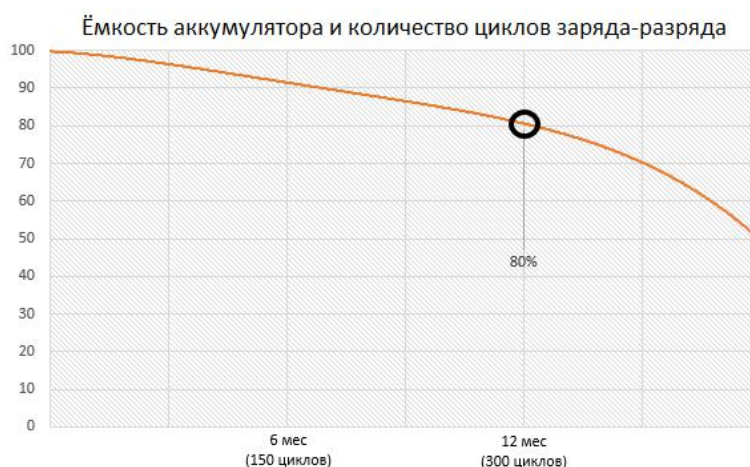

АКБ теряет заряд, даже если она хранится отдельно от устройства. Саморазряд составляет около 5 % в месяц. АКБ по своему строению недолговечны и постоянно деградируют вне зависимости от того, эксплуатируются они или нет. Данная деградация тем интенсивней, чем выше температура, и чем дальше величина заряда от «оптимального» (с точки зрения сохранности), который принято считать равным 40 %. Другими словами, если АКБ не используется, то имеет смысл держать заряд на уровне 40-50 %.

Способность заряда/разряда аккумуляторной батареи управляется встроенным в неё контроллером. Крайне противопоказаны принудительные режимы «быстрой зарядки» во внешних зарядных устройствах, не входящих в состав оригинального комплекта, т. к. токи заряда и разряда ограничены.

У АКБ отсутствует так называемый «эффект памяти». Начинать разряжать/заряжать АКБ можно с любого уровня заряда. В большинстве устройств стоит ограничение по степени заряда/разряда - контроллер может не позволить заряжать АКБ, если, например, заряд уже более 90 %. Также он не позволит полностью разрядить АКБ, препятствуя выходу из строя её элементов (из-за эффекта «глубокого разряда»).

Если АКБ находится в разряженном состоянии 2 недели и более, то происходит необратимый процесс потери ёмкости в её элементах, следствием чего является выход из строя самой АКБ. Если АКБ устройства была разряжена и некоторое время не использовалась, то перед возобновлением эксплуатации устройства необходимо оставить его подключенным к ЗУ приблизительно на 1-2 часа.

## ***Для зарядки телефона выполните следующие действия***

1. Перед зарядкой вставьте батарею в устройство.
2. Подсоедините ЗУ к устройству.
3. Вставьте вилку зарядного устройства в розетку.
4. Индикатор уровня заряда батареи будет мигать до тех пор, пока батарея не зарядится полностью.
5. Во время зарядки батарея обычно нагревается, это совершенно нормально.

**Внимание:** убедитесь в том, что зарядное устройство находится в соответствующем разъеме. В противном случае устройство заряжаться не будет. Убедитесь, что уровень напряжения и мощность в сети соответствует номинальному напряжению и мощности зарядного устройства. Если батарея полностью разряжена, перед появлением индикатора зарядки на дисплее пройдет некоторое время. После этого Вы можете начать пользоваться устройством.

## ***Соблюдайте температурный режим***

АКБ должны храниться в заряженном состоянии при температуре от +15 °С до +35 °С. АКБ плохо переносят длительную эксплуатацию при очень высоких (выше +50 °С) и очень низких (ниже -30 °С) температурах окружающей среды. Не допускайте попадания на устройство прямых солнечных лучей, а также не оставляйте его в непосредственной близости от источников тепла, например, электрообогревателей.

## ***Не разбирайте, не сжигайте, не используйте АКБ со следами повреждений***

Ни в коем случае нельзя самостоятельно разбирать АКБ и заряжать их элементы, это должны делать квалифицированные специалисты. Прокол или смятие элементов может привести к внутреннему короткому замыканию, с последующим возгоранием и взрывом. При разгерметизации корпуса АКБ, внутрь элемента может попасть вода или сконденсироваться атмосферная влага, что может привести к реакции с выделением водорода и возгоранию. Поврежденные АКБ выделяют вредные для здоровья человека вещества.

В случае, если АКБ перестала работать в штатном режиме, по той или иной причине деформировалась (вздулась, втянулась и т.п.), следует незамедлительно обратиться в авторизованный сервисный центр.

**ВНИМАНИЕ:** время работы АКБ зависит от настроек сети и многих других факторов (нагрузка на процессор, яркость LCD дисплея и т.д.); действительное время работы может не совпадать с указанным. АКБ допускает ограниченное число циклов зарядки и по прошествии некоторого времени может потребовать замены (условия ограниченной гарантии на АКБ смотрите в гарантийном талоне). Время работы АКБ зависит от режима использования и настроек.

## ***Для оптимальной работы батареи соблюдайте следующие правила***

Используйте батарею только из комплекта поставки телефона. Замена аккумуляторной батареи на батарею другого (не соответствующего) типа, неверная установка батареи может привести к повреждению телефона. Отключайте устройство перед извлечением батареи.

Если батарея новая или не использовалась в течение длительного времени, процесс зарядки может занять больше времени, чем обычно. Если напряжения батареи недостаточно для того, чтобы включить телефон, заряжайте батарею подольше. Если батарея полностью разряжена, перед появлением индикатора зарядки на дисплее пройдет некоторое время. Заряжайте батарею при комнатной температуре. Немедленно прекратите зарядку батареи, если она стала издавать неприятный запах или перегрелась.



## Схема устройства

1. Клавиша увеличения громкости.
2. Клавиша уменьшения громкости.
3. Разговорный динамик.
4. Левая функциональная клавиша.
5. Правая функциональная клавиша.
6. Клавиша приёма звонка.
7. Клавиша отбоя звонка/клавиша включения/выключения.
8. Клавиши навигации.
9. Клавиша ОК/Ввод.
10. Клавиша быстрого доступа к SMS.
11. Клавиша запуска камеры.
12. Клавиша запуска музыкального проигрывателя.
13. Цифровая клавиатура.
14. Клавиша \*.
15. Клавиша #.
16. Разъём для наушников
17. Камера.
18. Динамик.
19. Micro USB разъём (для зарядки и синхронизации с ПК).
20. Микрофон.
21. Вспышка.

## **Начало работы**

### **SIM-карты и карта памяти**

SIM-карта содержит такую важную информацию, как Ваш телефонный номер, PIN-код (персональный код пользователя), PIN2-код, PUK-код (личный код разблокирования PIN-кода), PUK2-код (личный код разблокирования PIN2-кода), идентификатор IMSI (международный идентификатор абонента мобильной связи), информацию о сети, контактные данные из Вашей телефонной книги и текстовые сообщения.

После того как Вы отключили телефон, подождите несколько секунд перед тем вставлять или извлекать SIM-карту. Обращайтесь с SIM-картой крайне аккуратно, так как зачастую саму SIM-карту и её контакты очень легко поцарапать или погнуть. Храните телефон, его аксессуары, а также SIM-карту вне зоны доступа детей.

Карта памяти – встраиваемое устройство хранения информации внутри телефона.

### **Установка SIM-карт и карты памяти**

1. Отключите телефон, удерживая несколько секунд кнопку отклонения вызова/завершения действия.
2. Откройте заднюю крышку телефона.
3. Извлеките аккумуляторную батарею.
4. Вставьте SIM-карту до упора таким образом, чтобы обрезанный край совпал с соответствующей стороной слота под SIM-карту, а контакты золотистого цвета были обращены лицевой стороной вниз.
5. Поместите карту памяти в слот золотистым контактом вниз.
6. Поставьте на место батарею.
7. Аккуратно закройте заднюю крышку.

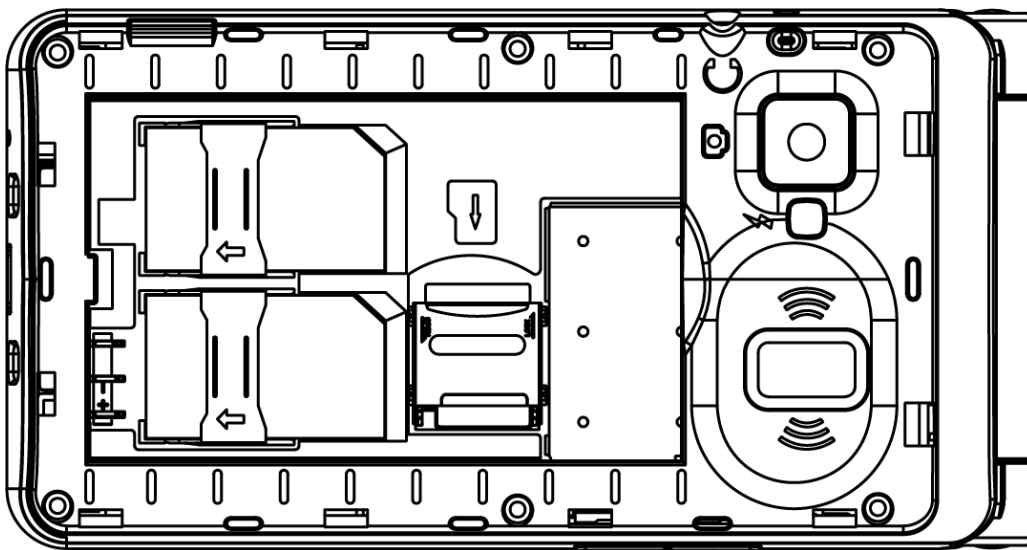

### **Использование кода**

Телефон и SIM-карта могут иметь множество паролей, призванных обеспечить безопасность и предотвратить несанкционированное использование устройства.

При запросе введите пароль, затем нажмите кнопку подтверждения. При вводе неверного пароля нажмите правую функциональную кнопку для удаления неверного пароля перед введением нового пароля.

### **Блокировка телефона**

Пароль блокировки телефона используется для предотвращения несанкционированного использования устройства. Пароль по умолчанию – 1234. После блокировки телефона для использования различных функций устройства от Вас потребуется ввод пароля для разблокировки.

## ***PIN-код***

PIN-код (персональный код пользователя, состоящий из 4-8 цифр) используется для предотвращения несанкционированного доступа к Вашей SIM-карте. PIN-код, как правило, предоставляется вместе с SIM-картой оператором сотовой связи.

Если функция проверки PIN-кода активирована, при каждом включении телефона Вам потребуется вводить данный PIN-код.

### ***Разблокировка:***

- Для разблокировки SIM-карты введите корректный PIN-код.
- Введите новый PIN-код и нажмите кнопку подтверждения ОК.
- Введите новый PIN-код еще раз и нажмите кнопку подтверждения ОК.
- Если Вы ввели верный PUK-код, SIM-карта будет разблокирована, а PIN-код обнулен.

**Внимание:** после трехкратного ввода неверного PIN-кода, SIM-карта блокируется.

Разблокировка SIM-карты производится с помощью PUK-кода, который предоставляется оператором сотовой связи.

## ***PUK-код***

PUK-код (пароль, используемый для восстановления PIN-кода, 8 цифр) используется для разблокировки заблокированной SIM-карты и, как правило, предоставляется вместе с SIM-картой оператором сотовой связи. В ином случае обратитесь к Вашему оператору сотовой связи.

В случае ввода неверного PUK-кода 10 раз подряд, SIM-карта блокируется навсегда. Обратитесь к своему оператору сотовой связи для замены SIM-карты.

## ***Включение и выключение телефона***

Для включения или выключения телефона нажмите кнопку питания. В случае необходимости введите PIN или UPIN код (на экране отображается как \*\*\*\*).

## ***Подключение к сети***

После того как Вы вставили SIM-карту и разблокировали телефон, телефон автоматически находит доступную сеть. После этого телефон переходит в активный режим эксплуатации. На экране отобразится название используемой сети, и Вы сможете осуществлять исходящие звонки и принимать входящие.

## ***Исходящие звонки***

Наберите нужный номер, и нажмите кнопку приёма/осуществления вызова.

## ***Использование гарнитуры***

После того, как Вы подключили гарнитуру, телефон автоматически переходит в режим поддержки голосового профиля.

## ***Главное меню***

### ***Контакты***

В записной книге Вы можете хранить полную информацию, включая имена и телефонные номера (максимум 800 контактов). Количество номеров, которые можно сохранить на SIM-карте, зависит от оператора SIM-карты.

### ***Журналы вызовов***

Возможность просмотра входящих и исходящих звонков, и их продолжительности.

В телефоне хранится информация обо всех входящих и исходящих звонках (даже если не произошло соединения). Первыми в списке идут недавние звонки.

**Примечание:** в телефоне сохраняется информация о последнем разговоре с конкретным абонентом.



## **Настройки**

### **Настройки вызовов**

**Переадресация:** данная функция позволяет переадресовывать входящие звонки на другой номер, который Вы назначили ранее.

**Ожидание вызова:** данная функция используется для запроса сети о текущем статусе Вашего телефона (Включен/Выключен). При активации функции отложенного вызова, телефон будет контактировать с сетью. После небольшого перерыва сеть отправит ответ и перешлет сообщение для подтверждения Вашего действия. После активации функции при получении входящего вызова во время текущего разговора, телефон выдаст звуковой сигнал, а на дисплее отобразится номер звонящего.

**Запрет вызовов:** данная функция позволяет заблокировать исходящие звонки. При активации данной функции от Вас потребуется ввести специальный пароль, предоставляемый оператором сотовой связи. После выбора опции, выберите «Включить» или «Выключить», после чего телефон выведет сообщение с просьбой ввода пароля и отправит запрос. Через некоторое время Вы получите ответ на Ваш запрос.

### **Настройки телефона**

**Время и дата:** настройка даты, времени, их формата.

**Примечание:** если вы извлекаете батарею из телефона или если батарея не заряжалась долгое время, настройки даты и времени собьются, поэтому после того, как Вы вставите батарею в телефон или зарядите батарею, Вам придется переустановить дату и время.

**Язык:** выбор языка меню и метода ввода.

### **Сброс настроек**

Вы можете сбросить все установленные Вами настройки. Код по умолчанию 1234.

### **Экран**

В этом меню можно поменять обои, настроить яркость и время работы экрана.

### **Настройки безопасности**

**PIN-код:** Вы можете включить/отключить функцию запроса PIN-кода при включении телефона. В случае активации данной функции после каждого включения телефона Вам потребуется ввести PIN-код. При трехкратном вводе неверного PIN-кода Вам потребуется ввести PUK-код для разблокировки SIM-карты. PUK-код используется для разблокировки и изменения PIN-кода. В случае потери PUK-кода, обратитесь к Вашему сотовому оператору.

**Изменить PIN2-код:** Вы можете изменить PIN2-код.

**Блокировка телефона:** Вы можете включить/отключить данную функцию. С помощью данной функции Вы можете заблокировать/разблокировать Ваш телефон. Для этого нужно ввести пароль блокировки телефона. Если телефон заблокирован, при включении телефона Вам потребуется ввести пароль для разблокировки. Пароль по умолчанию 1234.

**Изменить пароль телефона:** Вы можете изменить пароль по умолчанию.

### **Сообщения**

Вы можете получать и отправлять текстовые сообщения. Для этого воспользуйтесь разделом главного меню «Сообщения».

### **Камера**

В параметрах камеры можно подавить мерцание, настроить баланс белого, качество и размер фотографии.

## **Видеокамера**

Телефон поддерживает функцию записи видео и воспроизведения уже отснятых видеоматериалов. Чтобы начать запись нажмите центральную клавишу; нажмите ее еще раз, чтобы оставить запись на паузу.

В настройках можно подавить мерцание и выбрать качество видео. Файлы сохраняются только на карте памяти.

## **Профили**

Вы можете выбрать подходящий профиль для своего телефона: общий, без звука, вибрация, совещание и на улице.

## **Календарь**

Симпатичный и наглядный. Просмотр по месяцам.

## **Аудиоплеер**

Данная функция позволяет прослушивать аудио файлы. Управление осуществляется кнопками навигации: воспроизведение/остановка воспроизведения (центральная клавиша «ОК»), возврат к предыдущему файлу/переход к следующему (навигационные клавиши «влево» / «вправо»), ускоренная перемотка вперед (нажать и удерживать навигационную клавишу «вправо»), ускоренная перемотка назад (нажать и удерживать навигационную клавишу «влево»). Для увеличения или уменьшения громкости воспользуйтесь клавишами «вверх» / «вниз».

## **Видеоплеер**

Данная функция позволяет просматривать видео файлы. Управление осуществляется при помощи различных кнопок: воспроизведение/пауза (центральная клавиша «ОК»), перемотка вперед (нажать и удерживать навигационную клавишу «вправо»), перемотка назад (нажать и удерживать навигационную клавишу «влево»); для увеличения или уменьшения громкости воспользуйтесь клавишами «вверх» / «вниз». Для увеличения или уменьшения яркости воспроизводимого видеофайла сначала нажмите клавишу «5», а затем нажмите клавишу «вверх»/«вниз».

## **Электронная книга**

Это приложение позволяет читать электронные книги.

## **Мои файлы**

Телефон поддерживает карту памяти (ёмкостью до 32 Гб). Для управления файлами на карте памяти и в телефоне Вы можете воспользоваться диспетчером файлов.

## **Bluetooth**

При помощи технологии Bluetooth Вы можете установить беспроводное соединение с любым совместимым устройством. Также при помощи этой технологии Вы можете отправлять изображения, видео, музыкальные и любые другие файлы. Полученные данные автоматически сохраняются на карте памяти.

## **Галерея**

Возможность просмотра изображений с карты памяти (только те форматы, которые поддерживает телефон).

## **FM-радио**

Данная функция позволяет прослушивать радиоканалы, найденные автоматическим поиском, или уже сохраненные каналы. Управление осуществляется кнопками навигации: включение / отключение радио - центральная клавиша «ОК», переход на следующую/предыдущую

радиостанцию - навигационные клавиши «вправо» / «влево». Для увеличения или уменьшения громкости воспользуйтесь клавишами «вверх» / «вниз».

Кроме этого, Вы можете свернуть приложение и воспользоваться другими функциями телефона во время прослушивания радио.

## ***Калькулятор***

Калькулятор может складывать, вычитать, умножать и делить.

## ***Диктофон***

Диктофон записывает аудио файлы в формате AMR и WAV.

## ***Игры***

В телефоне установлена игра Тетрис.

## ***Будильник***

Установка времени сигнала будильника, мелодии вызова и интервала повторного сигнала.

## ***Меню оператора***

Данная функция предоставляется Вашим сотовым оператором, поэтому SIM-меню может выглядеть по-разному (зависит от оператора). Если оператор не предоставляет такую услугу, к сожалению, Вы не сможете воспользоваться данной функцией. Для получения более подробной информации обратитесь к Вашему оператору.

## ***Подключение к компьютеру***

### ***USB-разъем***

Вы можете использовать карту памяти Вашего телефона как диск USB.

При помощи кабеля USB Вы можете где угодно и когда угодно переносить музыку, видео, игры и любые другие файлы с компьютера на карту памяти.

## ***Технические характеристики***

1. Две стандартные SIM-карты.
2. Диапазон поддерживаемых частот: GSM 850/900/1800/1900 МГц.
3. Размер экрана: 240x320 пикселей, 2.8".
4. Телефонная книга: 800 контактов.
5. Bluetooth, версия 2.1.
6. FM-радио.
7. Текстовые сообщения.
8. Аккумуляторная батарея: литий-ионная 800 мАч.

# **Правила и условия хранения, перевозки, реализации и утилизации**

Хранение и транспортировка устройства должны производиться в сухом помещении. Устройство требует бережного обращения, оберегайте его от воздействия пыли, грязи, ударов, влаги, огня и т.д. Реализация устройства должна производиться в соответствии с действующим законодательством РФ. По окончании срока службы изделия не выбрасывайте его вместе с остальными бытовыми отходами. Утилизация данного изделия должна быть осуществлена согласно местным нормам и правилам по переработке отходов. Утилизация изделий позволяет предотвратить нанесение потенциального вреда окружающей среде и здоровью человека в результате неконтролируемого выброса отходов и рационально использовать материальные ресурсы. За более подробной информацией по сбору и утилизации отслужившего электрического и электронного оборудования, осуществляемым бесплатно и по Вашему месту жительства, обратитесь в соответствующее управление Вашего муниципального органа власти.



## **Дополнительная информация**

**Изготовитель:** Шэньчжэнь Динтаида Технолоджи Ко., Лтд.

Западная промзона, зд. 41, Чанчжэнь Виллэдж, новый р-н Гуанмин, г. Шэньчжэнь, Китай.

**Уполномоченное изготовителем лицо:** ООО «Атлас».

690068, Приморский край, г. Владивосток, пр-т 100 лет Владивостоку, 155, корп. №3.

Внешний вид изделия, его характеристики и комплектация могут подвергаться изменениям без предварительного уведомления пользователя.

Фактический интерфейс устройства может отличаться от представленного в данном руководстве.

**Адрес в Интернете:** [www.dexp.club](http://www.dexp.club)

[www.dexp.club](http://www.dexp.club)