

DEXP

РУКОВОДСТВО ПОЛЬЗОВАТЕЛЯ

Уважаемый покупатель!

Благодарим Вас за выбор продукции, выпускаемой под торговой маркой «DEXP». Мы рады предложить Вам изделия, разработанные и изготовленные в соответствии с высокими требованиями к качеству, функциональности и дизайну. Перед началом эксплуатации прибора внимательно прочитайте данное руководство, в котором содержится важная информация, касающаяся Вашей безопасности, а также рекомендации по правильному использованию прибора и уходу за ним. Позаботьтесь о сохранности настоящего Руководства, используйте его в качестве справочного материала при дальнейшем использовании прибора.

ВАЖНЫЕ ИНСТРУКЦИИ ПО ТЕХНИКЕ БЕЗОПАСНОСТИ

При пользовании электроприбором необходимо всегда следовать основным правилам безопасности, включая следующие:

ПЕРЕД ИСПОЛЬЗОВАНИЕМ

ВНИМАНИЕ: Во избежание риска возгорания, поражения электрическим током или получения травмы:

1. Не оставляйте устройство подключенным к розетке. Отключите устройство от розетки, если оно не используется или предстоит техническое обслуживание.
2. Для того, чтобы уменьшить риск получения электрического удара, не используйте устройство вне помещений или на мокрых поверхностях.
3. Используйте только в соответствии с данным руководством пользователя. Используйте только рекомендованные производителем аксессуары.
4. Не используйте устройство, если у него поврежден шнур или вилка. Если пылесос не работает так, как должен, он падал, поврежден, был оставлен на улице или падал в воду, немедленно обратитесь по месту приобретения устройства.
5. Нельзя перемещать устройство за шнур, использовать шнур в качестве ручки, зажимать шнур дверью или перегибать шнур через острые углы или края. Не пылесосьте шнур. Держите шнур подальше от нагретых поверхностей.
6. Не вынимайте вилку из розетки, держась за шнур. Беритесь только за изолированную часть вилки.
7. Не прикасайтесь к вилке или пылесосу мокрыми руками.
8. Не вставляйте никакие предметы в отверстия. Не используйте устройство, если любое из его отверстий заблокировано. Не допускайте попадания в него пыли, пуха, волос и других материалов, которые могут затруднить циркуляцию воздуха.
9. Следите за тем. Чтобы волосы, края одежды, пальцы и другие части тела не попадали в отверстия или подвижные детали.
10. Прежде чем отключить устройство от сети, выключите все элементы управления.
11. Будьте крайне аккуратны при уборке лестниц.
12. Не используйте пылесос для сбора легковоспламеняющихся или горючих жидкостей, таких, как бензин, и не используйте его там, где они могут присутствовать.
13. Придерживайте вилку при сматывании кабеля. Следите, чтобы вилка не тянулась по полу.
14. Отключите устройство от сети перед подсоединением шланга.
15. Не используйте пылесос для сбора горящих или дымящихся предметов, таких, как сигареты, спички или пепел.
16. Не используйте устройство без пылесборника и/или фильтра.
17. Если шнур поврежден, необходимо, чтобы его заменил квалифицированный специалист.

Устройство пылесоса

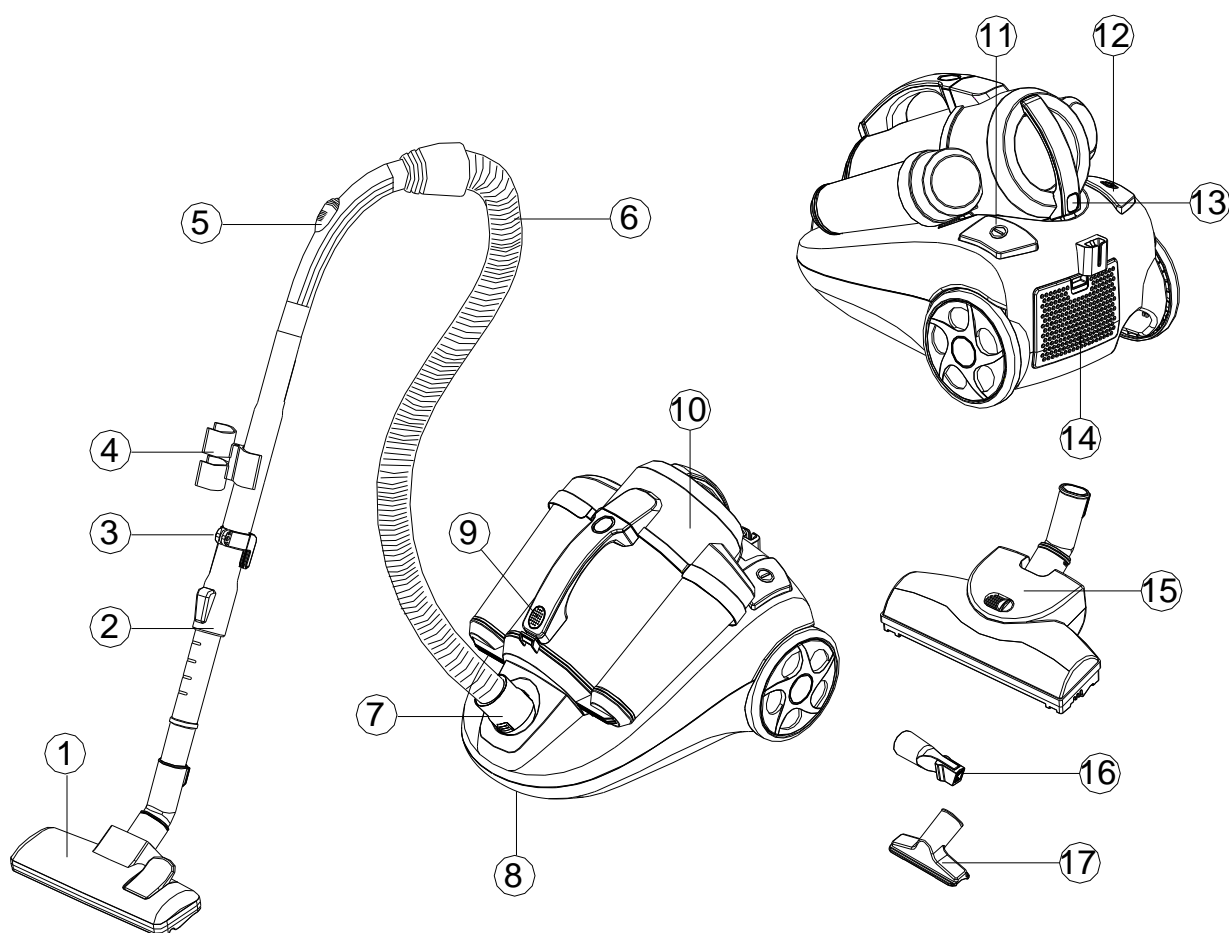

1. Насадка для пола
2. Удлинительная трубка
3. Крепление
4. Задвижка
5. Распределитель воздухоподачи
6. Гибкий шланг
7. Переходник шланга
8. Ручка для переноски
9. Кнопка выпуска пыли
10. Пылесборник
11. Кнопка включения/выключения
12. Кнопка смотки шнура
13. Кнопка отсоединения пылесборника
14. Крышка воздушного фильтра
15. Турбо-щетка (может не входить в комплект поставки)
16. Щелевая насадка
17. Насадка для мебели

МЕРЫ ПРЕДОСТОРОЖНОСТИ

Немедленно выключите пылесос, если входное отверстие для воздуха, щетки или удлинительная трубка заблокированы. Перед тем, как заново включить пылесос, удалите то, что вызвало блокировку:

1. Никогда не используйте пылесос в непосредственной близости источников тепла и не всасывайте им такие горячие предметы, как окурки сигарет или пепел.

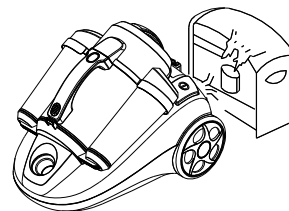

от

2. Вставляйте вилку в розетку только сухими руками.

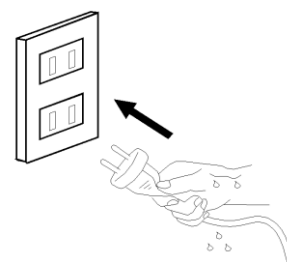

3. Прежде чем использовать пылесос, пожалуйста, уберите с пола острые предметы, чтобы предотвратить его возможное повреждение.

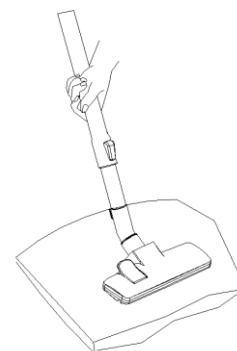

4. Когда вы вытаскиваете вилку из розетки, не тяните за шнур.

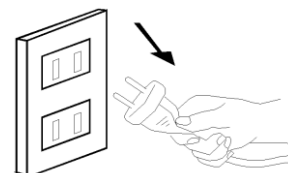

СБОРКА ПЫЛЕСОСА

1. Подсоедините шланг к пылесосу, вставив вращающуюся соединительную часть шланга в пылесос до щелчка. Для того, чтобы извлечь шланг, нажмите на кнопку в месте соединения шланга и извлеките его.

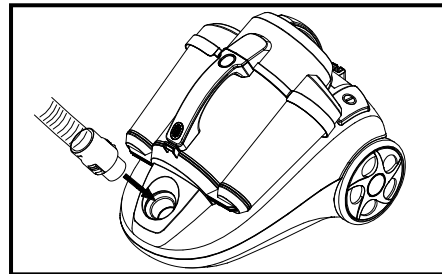

2. Сборка удлинительной трубки и аксессуаров

2.1: С другого конца шланга присоедините удлинительную трубку.

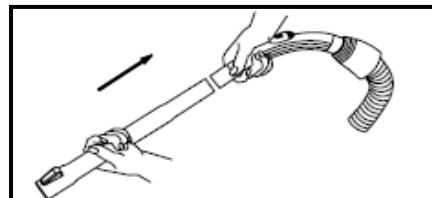

2.2: Настройте длину удлинительной трубки, смещая блокирующий механизм вниз и вверх, и двигая нижнюю часть трубки до необходимой вам длины. Когда вы не пользуетесь устройством, сделайте трубку как можно более короткой.

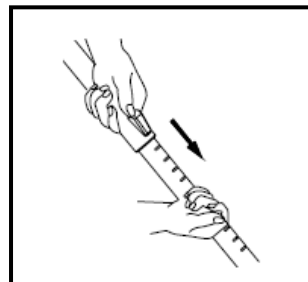

2.3: Присоедините насадку для пола к удлинительной трубке.

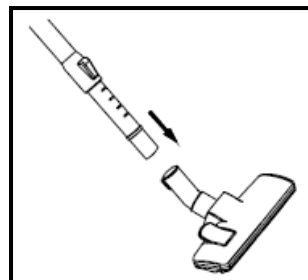

Насадка для пола

У насадки для пола есть два режима. Когда вы пылесосите твердые поверхности (паркет, половую плитку и др.), необходимо, чтобы щетка-насадка была выдвинута. Когда вы пылесосите ковры и половики, щетка должна быть убрана обратно в насадку. Нажмите на кнопку выдвижения щетки для переключения между режимами.

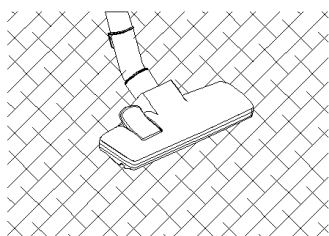

Чистка ковра

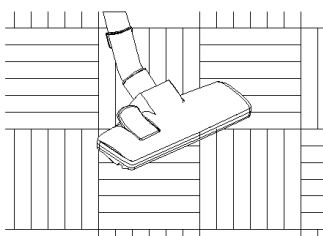

Чистка деревянного пола

Щелевая насадка

Для радиаторов, углов, плинтусов, и т.д.

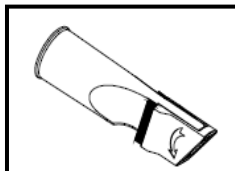

Насадка для мебели

Для мебели, штор, занавесок и т.д.

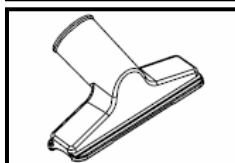

ИСПОЛЬЗОВАНИЕ ПЫЛЕСОСА

Уборка пылесосом

1: Перед тем, как использовать устройство, сначала вытяните необходимую длину шнура и подсоедините пылесос к разъему электропитания.

Отметка желтого цвета на шнуре означает максимальную длину, которую нельзя превышать.

Для того, чтобы включить устройство, аккуратно нажмите на кнопку  на корпусе ступней.

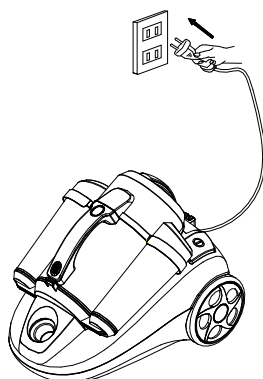

2: Чтобы смотать шнур, нажмите рукой на кнопку  и придерживайте шнур другой рукой для того, чтобы провод не втягивался слишком резко.

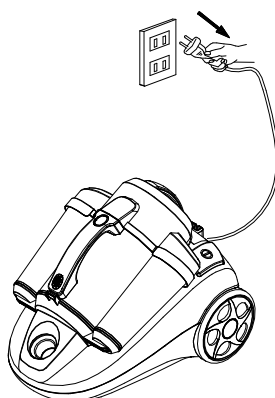

Очищение пылесборника

Очищайте пылесборник, не позднее, чем когда количество пыли достигнет отметки "MAX", или сила всасывания ощутимо ослабнет.

1. Выключите пылесос и выньте вилку из розетки. Для этого всегда тяните за изолированную часть вилки, а не за шнур.
2. Отсоедините контейнер для сбора пыли, нажав на кнопку отсоединения контейнера.
3. Выдвиньте контейнер из корпуса пылесоса.
4. Когда вы вытряхиваете пылесборник, держите его низко над контейнером для мусора.
5. Нажмите на кнопку. Дно откроется, и пыль высыплется в контейнер для мусора.

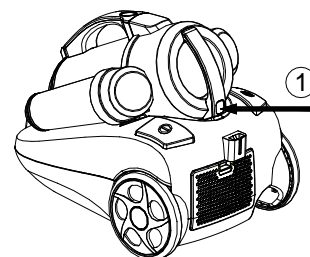

- Аккуратно стряхните оставшуюся пыль.
- Закройте дно.
- Поместите пылесборник в корпус пылесоса.
- Проверьте, прочно ли зафиксирован пылесборник.

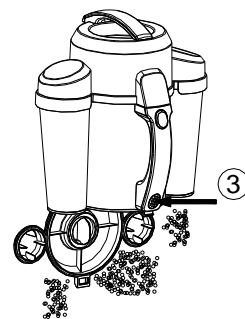

Очищение фильтра мотора

- Выключите пылесос и отсоедините его от источника электропитания
- Отсоедините пылесборник
- Откройте крышку пылесборника и извлеките фильтр
- Вытряхните защитный фильтр с его креплением над контейнером для мусора. Только после этого вы можете разъединить обе части. Для более тщательной очистки слегка постучите обеими частями об контейнер для мусора
- Вставьте сухой защитный фильтр двигателя обратно в его крепление
- Поместите защитный фильтр двигателя с его креплением в резервуар
- Поместите крышку фильтра на ее обычное место, а затем закрепите фильтр зажимом, нажимая до тех пор, пока не услышите щелчок
- Поместите пылесборник в корпус пылесоса
- Проверьте, прочно ли зафиксирован пылесборник



ВАЖНО! Никогда не используйте пылесос без фильтра двигателя

Очищение вытяжного фильтра

Вытяжной фильтр очищает воздух перед тем, как он выйдет через губчатый фильтр пылесоса. Вы можете чистить вытяжной фильтр следующим образом:

- Выключите пылесос и отсоедините его от источника электропитания. Для этого всегда тяните за вилку, а не за шнур.
- Откройте решетку для забора воздуха (находится на задней стенке циклонического пылесоса)
- Когда вы откроете решетку, вы увидите вытяжной фильтр.
- Промойте фильтр под холодной проточной водой и дайте ему высохнуть.
- Поместите вытяжной фильтр обратно на место (или поменяйте на новый) и поставьте решетку.
- Закройте решетку вытяжного фильтра.

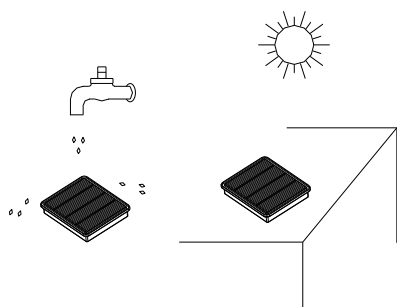
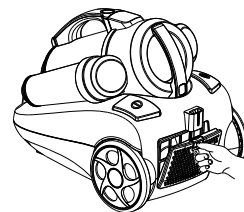

Транспортировка и Хранение

- Вы можете поднимать и переносить пылесос, держа его за ручку для переноски. Никогда не тяните или поднимайте пылесос за шнур.

2. Перед тем, как вы уберете пылесос, смотайте его шнур. Отключите пылесос, выньте вилку из розетки и держите кнопку смотки шнура нажатой до тех пор, пока шнур полностью не смотается.
3. В целях экономии пространства, пылесос может стоять в вертикальном положении на торцевой крышке. Удлинительную трубку можно повесить на пылесос, вставив крепление в вертикальный держатель.

Уход

Протирайте пылесос влажной тканью.

Нельзя использовать какие-либо сильные растворители или абразивные вещества.

Советы по утилизации

Когда устройство перестанет быть функциональным, его необходимо будет утилизировать таким образом, чтобы нанести минимальный вред окружающей среде, в соответствии с требованиями ваших местных органов власти. В большинстве случаев вы можете сдать такие устройства в местную станцию по утилизации.



Дополнительная информация

Производитель: Сучжоу Кей Пи Эй Электрик Эпплайнс Ко., Лтд.

шоссе Шичжуан, г. Пучжуан, р-н Вучжон, Сучжоу, Китай.

Импортер: ООО «Агат»,

690068, Приморский край, г. Владивосток, пр-т 100 лет Владивостоку, 155, корп. №3.

Изделие имеет сертификат соответствия, выданный Государственным органом по Сертификации.

Спецификации и информация о продукте могут быть изменены без уведомления пользователя.

Фактический интерфейс устройства может отличаться от представленного в данном руководстве.

www.dexp.club