

**DEXP**

**РУКОВОДСТВО ПОЛЬЗОВАТЕЛЯ**

# Кофемолка DEXP CG-0200

## Уважаемый покупатель!

Благодарим Вас за выбор продукции, выпускаемой под торговой маркой «DEXP».

Мы рады предложить Вам изделия, разработанные и изготовленные в соответствии с высокими требованиями к качеству, функциональности и дизайну. Перед началом эксплуатации прибора внимательно прочитайте данное руководство, в котором содержится важная информация, касающаяся Вашей безопасности, а также рекомендации по правильному использованию прибора и уходу за ним. Позаботьтесь о сохранности настоящего Руководства, используйте его в качестве справочного материала при дальнейшем использовании прибора.

Кофемолка предназначена для измельчения кофейных зерен для дальнейшего заваривания.

## Меры предосторожности

До начала эксплуатации прибора внимательно ознакомьтесь с настоящим руководством и сохраните его для дальнейшего использования в качестве справочного материала.

1. Устройство предназначено только для домашнего использования.
2. Перед подключением устройства к электросети убедитесь, что оно собрано корректно и все его части закреплены плотно.
3. Не прикасайтесь к электрической вилке или проводу питания мокрыми руками.
4. Перед подключением устройства к источнику питания убедитесь, что напряжение Вашей домашней электросети соответствует указанному в технических характеристиках.
5. Не используйте устройство в случае повреждения шнура питания, вилки или других деталей. Следите, чтобы кабель или вилка не касались горячих поверхностей.
6. Данный прибор не предназначен для использования лицами (включая детей) с ограниченными интеллектуальными или физическими возможностями, а также лицами с недостаточным опытом и знаниями, кроме случаев контроля или инструктирования по вопросам использования прибора со стороны лиц, ответственных за их безопасность.
7. Будьте внимательны при использовании устройства рядом с детьми, всегда храните устройство вне досягаемости детей.
8. Прежде чем приступать к чистке кофемолки необходимо отключить ее и вынуть вилку из розетки.
9. Не используйте никаких растворителей для чистки устройства.
10. Не промывайте кофемолку под краном.
11. В случае неисправности или сбоя в работе устройства или его комплектующих, выключите его. Категорически запрещено пытаться чинить устройство самостоятельно. Ремонт изделия должен осуществляться исключительно в уполномоченных сервисных центрах, использующих для замены только детали оригинального происхождения.
12. Не используйте устройство при обнаружении видимых повреждений и незамедлительно обратитесь в авторизованный сервисный центр при их выявлении.
13. Используйте только комплектующие, поставляемые вместе с устройством. Использование любых других комплектующих может представлять угрозу для жизни и здоровья, а также лишить Вас права на бесплатное гарантийное обслуживание.
14. Отключайте кофемолку из сети на периоды длительного неиспользования.
15. Не оставляйте включенное устройство без присмотра.
16. Не загораживайте вентиляционные отверстия устройства и избегайте попадания туда жидкости.
17. Во время работы кофемолки категорически запрещается вставлять любые предметы в контейнер или проводить какие-либо операции по обслуживанию.
18. Категорически запрещено погружать кофемолку в воду.
19. При перемещении кофемолки не берите ее за контейнер. Всегда убеждайтесь, что контейнер надежно зафиксирован.
20. Не используйте кофемолку без зерна.

21. Не размещайте никакие предметы на поверхности устройства.
22. Не используйте кофемолку дольше чем 60 секунд за один раз.

## Схема устройства

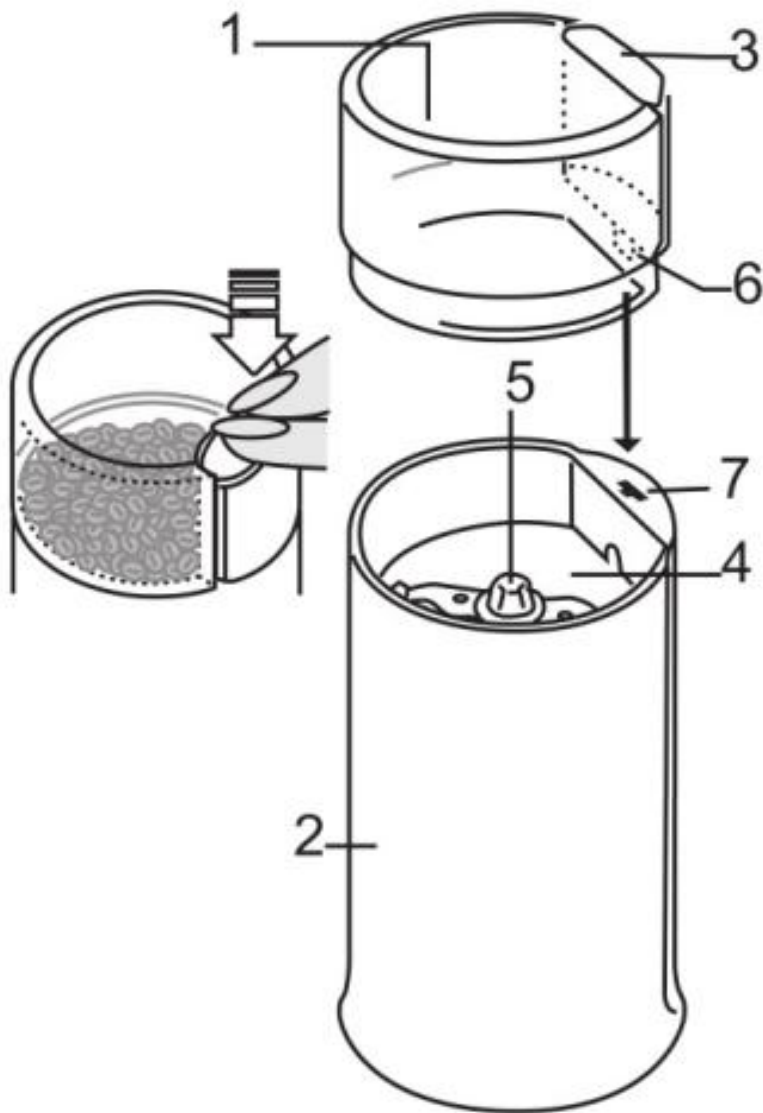

1. Крышка.
2. Основание с мотором.
3. Кнопка включения / выключения.
4. Чаша.
5. Лезвия для помола.
6. Штифт крышки.
7. Отверстие для штифта.

## Использование кофемолки

1. Перед первым использованием удалите все упаковочные материалы с устройства.
2. Очистите устройство, как описано в разделе «Очистка и уход».

**Примечание:** при чистке лезвия (5) избегайте травм.

3. Полностью разверните шнур питания.
4. Возьмите крышку (1), потянув ее вверх.
5. Положите зерна кофе в чашу (4) (не наполняйте чашу более чем на 2/3 ее объема).
6. Положите крышку (1) назад на основание с мотором (2)
7. Установите штифт с крышки (6) в отверстие в основании (7).
8. Подключите кофемолку к сети питания и нажмите кнопку (3), чтобы начать помол. Качество измельчения зерен может быть скорректировано во время процесса помола. Чем дольше время работы устройства – тем мельче помол. Также вы можете включать устройство повторно для получения более мелкого помола.
9. Делайте перерывы во времени работы устройства не менее минуты.
10. Максимальная продолжительность непрерывной работы составляет 60 секунд.
11. Очистите устройство в соответствии с инструкциями, приведенными в разделе «Очистка и уход».

**Примечание:** данное устройство измельчает кофе для любого типа кофеварки. Для френч-пресса рекомендуется грубое измельчение (10-12 секунд), для капельной – среднее (15-18 секунд), для эспрессо – мелкое (20-25 секунд).

## Очистка и уход

1. Перед очисткой устройства, отсоедините его от сети.
2. Протрите лезвия и чашу устройства влажной тканью, затем дайте просохнуть. Никогда не погружайте корпус кофемолки в воду или другую жидкость.
3. Корпус может быть очищен с помощью влажной ткани с небольшим количеством моющего средства.
4. Для длительного хранения поместите устройство в сухое, вентилируемое помещение.
5. Не используйте слишком мокрую ткань и агрессивные чистящие средства для очистки во избежание повреждения устройства.

## Технические характеристики

- Напряжение сети: 220-230 В ~ 50 Гц.
- Мощность: 200 Вт.
- Вместимость: 70 г.
- Материал корпуса: пластик.
- Система помола: ротационный нож.
- Лезвия: нержавеющая сталь.
- Количество степеней помола: 1.
- Минимальная доза для помола: 5 г.
- Максимальная доза для помола: 70 г.
- Безопасность: блокировка включения при снятой крышке.
- Длина шнура: 125 см.

## Правила и условия монтажа, хранения, перевозки (транспортировки), реализации и утилизации

- Устройство не требует какого-либо монтажа или дополнительной фиксации.
- Хранение и транспортировка устройства должны производиться в сухом помещении. Устройство требует бережного обращения, оберегайте его от воздействия пыли, грязи, ударов, влаги, огня и т.д.
- Реализация устройства должна производиться в соответствии с действующим законодательством РФ. По окончании срока службы изделия не выбрасывайте его вместе с остальными бытовыми отходами. Утилизация данного изделия должна быть осуществлена согласно местным нормам и правилам по переработке отходов. Утилизация изделий позволяет предотвратить нанесение потенциального вреда окружающей среде и здоровью человека в результате неконтролируемого выброса отходов и рационально использовать материальные ресурсы. За более подробной информацией по сбору и утилизации отслужившего электрического и электронного оборудования, осуществляемым бесплатно и по вашему месту жительства, обратитесь в соответствующее управление вашего муниципального органа власти.



## Дополнительная информация

**Изготовитель:** Шаосин Сити Чжэньсюн Плэстик Индастри Ко., Лтд.

Яньхэ Виллэдж, ул. Байгуань, р-н Шанью, Шаосин, пров. Чжэцзян, Китай.

**Уполномоченное изготовителем лицо:** ООО «Атлас».

690068, Приморский край, г. Владивосток, пр-т 100 лет Владивостоку, 155, корп. №3.

Изделие имеет сертификат соответствия, выданный Государственным органом по Сертификации.

Внешний вид изделия и его характеристики могут подвергаться изменениям без предварительного уведомления.

Фактический интерфейс устройства может отличаться от представленного в данном руководстве.

Адрес в Интернете: [www.dexp.club](http://www.dexp.club)

# EAC

[www.dexp.club](http://www.dexp.club)