

DEXP

РУКОВОДСТВО ПОЛЬЗОВАТЕЛЯ

Йогуртница DEXP YM-50e

Уважаемый покупатель!

Благодарим Вас за выбор продукции, выпускаемой под торговой маркой «DEXP».

Мы рады предложить Вам изделия, разработанные и изготовленные в соответствии с высокими требованиями к качеству, функциональности и дизайну. Перед началом эксплуатации прибора внимательно прочитайте данное руководство, в котором содержится важная информация, касающаяся Вашей безопасности, а также рекомендации по правильному использованию прибора и уходу за ним. Позаботьтесь о сохранности настоящего Руководства, используйте его в качестве справочного материала при дальнейшем использовании прибора.

Йогуртница предназначена для приготовления йогурта в домашних условиях.

Меры предосторожности

До начала эксплуатации прибора внимательно ознакомьтесь с настоящим руководством и сохраните его для дальнейшего использования в качестве справочного материала.

1. Устройство предназначено только для домашнего использования.
2. Перед подключением устройства к электросети убедитесь, что оно собрано корректно и все его части плотно зафиксированы.
3. Перед подключением прибора к источнику питания убедитесь, что напряжение Вашей домашней электросети соответствует указанному в технических характеристиках.
4. Не используйте прибор в случае повреждения шнура питания, вилки или других деталей. Следите, чтобы кабель или вилка не касались горячих поверхностей.
5. Данный прибор не предназначен для использования лицами (включая детей) с ограниченными интеллектуальными или физическими возможностями, а также лицами с недостаточным опытом и знаниями, кроме случаев контроля или инструктирования по вопросам использования прибора со стороны лиц, ответственных за их безопасность.
6. Будьте внимательны при использовании устройства рядом с детьми, всегда храните устройство вне досягаемости детей.
7. Устройство может использоваться только с принадлежностями, входящими в комплектацию.
8. Не устанавливайте устройство на мокрых, скользких и горячих поверхностях. Рекомендуется располагать устройство и шнур питания вдали от края рабочей поверхности, прямых солнечных лучей и влаги.
9. Располагайте устройство в местах, недоступных для детей.
10. Не открывайте крышку прибора в процессе работы.
11. В случае неисправности или нарушений в работе устройства выключите его. Категорически запрещено пытаться чинить устройство или его комплектующие самостоятельно. Ремонт изделий должен осуществляться исключительно в авторизованных сервисных центрах, использующих для замены только детали оригинального происхождения.
12. Используйте только комплектующие, поставляемые вместе с устройством. Использование любых других комплектующих может представлять угрозу для жизни и здоровья, а также лишить Вас права на бесплатное гарантийное обслуживание.
13. Не используйте устройство при обнаружении видимых повреждений и незамедлительно обратитесь в авторизованный сервисный центр при их выявлении.
14. Отключайте устройство от сети на время длительных периодов неиспользования.
15. Не оставляйте включенное устройство без присмотра.
16. Категорически запрещено погружать устройство в воду.
17. Не размещайте никаких предметов на поверхности устройства.
18. Используйте устройство только в помещениях и вдали от источников огня или тепла.
19. Не прикасайтесь к электрической вилке или проводу питания мокрыми руками.

Схема устройства

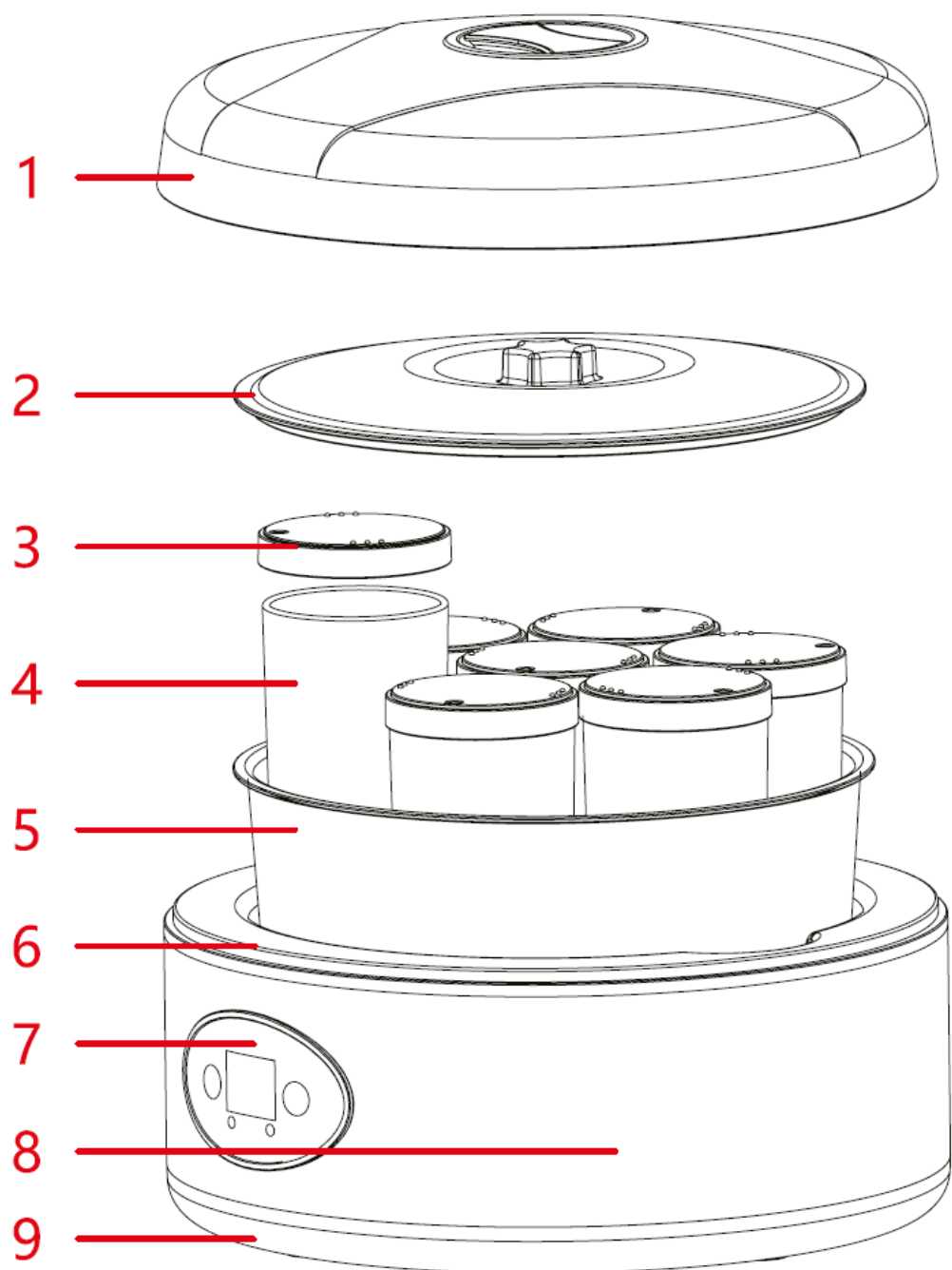

1. Прозрачная крышка.
2. Крышка чаши.
3. Крышка для стеклянных контейнеров.
4. Стеклянные контейнеры.
5. Чаша.
6. Корпус.
7. Панель управления.
8. Покрытие из нержавеющей стали.
9. Дно.

Приготовление йогурта

Натуральный йогурт:

Ингредиенты:

- 1,4 литра цельного или нормализованного молока;
- йогурт (закваска).

Молоко и закваска должны быть комнатной температуры.

1. Добавьте закваску и молоко в любую ёмкость нужного размера.
2. Перемешайте все ложкой.
3. Перелейте получившуюся смесь в пластиковую чашу (5), либо распределите по стеклянным баночкам.
4. Подключите устройство к сети питания.
5. При использовании пластиковой чаши (5) закройте крышку чаши, затем прозрачную крышку (1). При использовании стеклянных баночек также необходимо закрыть прозрачную крышку (1).
6. Включите таймер на необходимое время (рекомендуемое время приготовления йогурта – 7 часов).
7. По истечении выбранного времени будет слышен звуковой сигнал, означающий, что йогурт готов. Выключите прибор и отсоедините его от сети.

Примечание: готовый йогурт необходимо употребить в течение 2-3 дней. Для отметки даты изготовления поверните диск крышки стеклянной баночки до нужного числа.

Очистка и уход

1. Перед чисткой отключите прибор от электросети и дайте ему остыть.
2. Ни в коем случае не погружайте корпус прибора в воду. Протрите его влажной тканью с применением средства для мытья посуды, затем вытрите насухо.
3. Запрещается использовать растворители, отбеливатели, абразивы и другие агрессивные вещества для чистки прибора.
4. Крышку йогуртницы и контейнеры с крышками можно помыть теплой водой с мягким моющим средством, либо мыть их в посудомоечной машине с использованием программы мягкой очистки.

Внимание! Соблюдайте осторожность при работе со стеклянными контейнерами. Не подвергайте их воздействию резкого перепада температур, так как это может привести к повреждению стекла.

Технические характеристики

Цвет	Серебристый
Мощность	50 Вт
Количество баночек	7
Объем баночки	200 мл
Материал баночек	Стекло
Материал корпуса	Пластик
Дисплей	Есть
Индикация включения	Есть
Звуковой сигнал	Есть
Таймер	12 ч
Безопасность	Автоотключение
Защита	Защита от перегрева
Чаша для хранения баночек	Есть
Дата изготовления на крышке	Есть
Длина сетевого шнура	1 м

Правила и условия монтажа, хранения, перевозки (транспортировки), реализации и утилизации

- Устройство не требует какого-либо монтажа или дополнительной фиксации.
- Хранение и транспортировка устройства должны производиться в сухом помещении. Устройство требует бережного обращения, оберегайте его от воздействия пыли, грязи, ударов, влаги, огня и т.д.
- Реализация устройства должна производиться в соответствии с действующим законодательством РФ. По окончании срока службы изделия не выбрасывайте его вместе с остальными бытовыми отходами. Утилизация данного изделия должна быть осуществлена согласно местным нормам и правилам по переработке отходов. Утилизация изделий позволяет предотвратить нанесение потенциального вреда окружающей среде и здоровью человека в результате неконтролируемого выброса отходов и рационально использовать материальные ресурсы. За более подробной информацией по сбору и утилизации отслужившего электрического и электронного оборудования, осуществляемым бесплатно и по вашему месту жительства, обратитесь в соответствующее управление вашего муниципального органа власти.



Дополнительная информация

Изготовитель: Чжэцзян Санкон Электрик Эпплайенс Ко., Лтд.
Шоссе Дапу 975, ул. Байгуань, Шанъюй, пров. Чжэцзян, Китай.

Уполномоченное изготовителем лицо: ООО «Атлас».

690068, Приморский край, г. Владивосток, пр-т 100 лет Владивостоку, 155, корп. №3.

Изделие имеет сертификат соответствия, выданный Государственным органом по Сертификации.

Внешний вид изделия и его характеристики могут подвергаться изменениям без предварительного уведомления.

Фактический интерфейс устройства может отличаться от представленного в данном руководстве.

Адрес в Интернете: www.dexp.club



www.dexp.club